

Arduino I/O Modul Modellbahn

Datum: 21.02.2016

© Matthias Muth

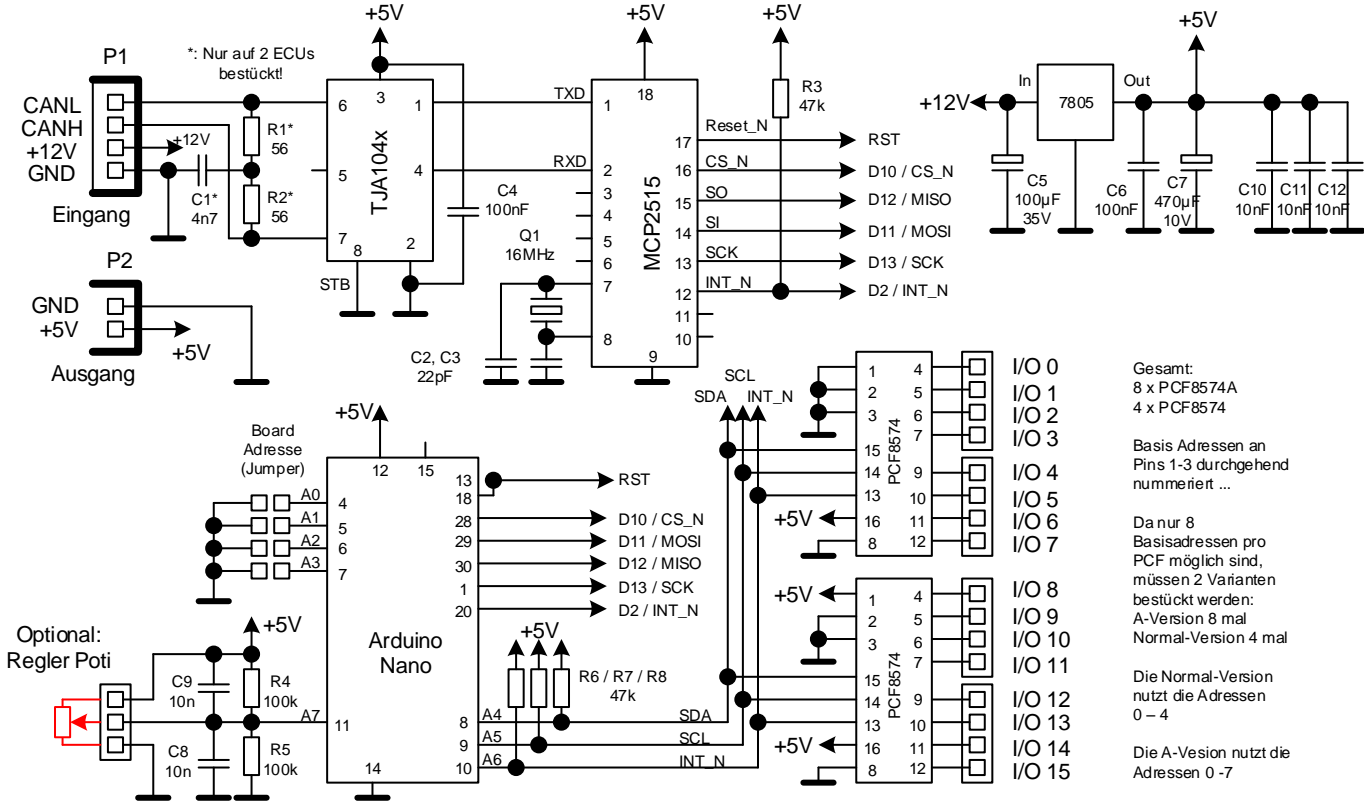
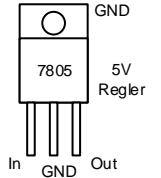
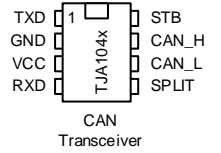
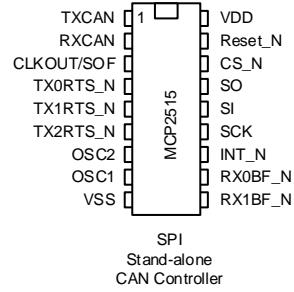
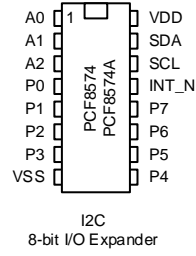
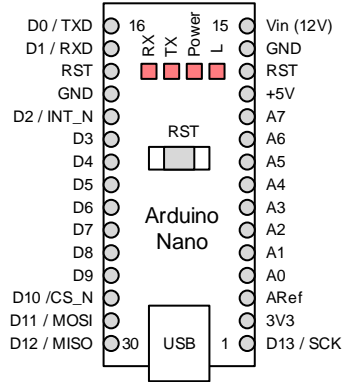

Gesamt:
8 x PCF8574A
4 x PCF8574

Basis Adressen an Pins 1-3 durchgehend nummeriert ...

Da nur 8 Basisadressen pro PCF möglich sind, müssen 2 Varianten bestückt werden:
A-Version 8 mal
Normal-Version 4 mal

Die Normal-Version nutzt die Adressen 0 - 4
Die A-Version nutzt die Adressen 0 - 7

Arduino I/O Modul Modellbahn

Datum: 21.02.2016

© Matthias Muth

- ⊕ Anschluss
- ✗ Leiterbahn unterbrechen
- Bohrung
- Drahtbrücke
- Drahtbrücke, isoliert
- Drahtbrücke, Rückseite

GND
BAT
CAN_H
CAN_L

